

자동 센터링 보어 게이지 **BG-141**

포스트 프로세스용 내경 측정 헤드

구성

- ▶ PULCOM V8
- ▶ PULCOM V9
- ▶ PULCOM V10A



φ 1 mm 의 심 격차를 자동 센터링

측정 스테이션에서 워크 위치 결정 오차가 있을 경우, 이 측정 헤드가 자동적으로 중심 잡는 것을 실행합니다.

경차 10 mm 이내 자동 제로셋

가동 가이드, 가동 핑거가 준비되어 있어 경차 10 mm 이내라면 변환은 전자동으로 실행할 수 있습니다.

- 주의) 1. 측정 전, 에어 블로 등으로 이물질 제거가 필요합니다.
 2. 워크의 재질에 따라 스크래치가 남는 경우가 있습니다.

어플리케이션

BG-141

하우징 내경 측정

사이즈 시프트 기능과 조합하여 φ 10 mm 의 경차를 교환없이 측정 가능합니다.

사양

형식	BG-141
상품코드	0961520
측정부	자동 센터링 보어 게이지 (방향 지정)
측정 범위	φ 20 ~ φ 120 mm
경차 대응	φ 10 mm
자동 센터링 범위	φ 1 mm (워크를 플로팅한 경우)
측정력	1.1 N ~ 1.8 N
반복 정도	≤ 1.5μm / 25 회
리트랙트 에어원	0.4 ~ 0.5 mPa
출력 수	1

형식	FU (플로팅 유닛)
	A070530
상품코드	0963015
플로팅 범위	최소 φ 0.6

외관도

플로팅부 무

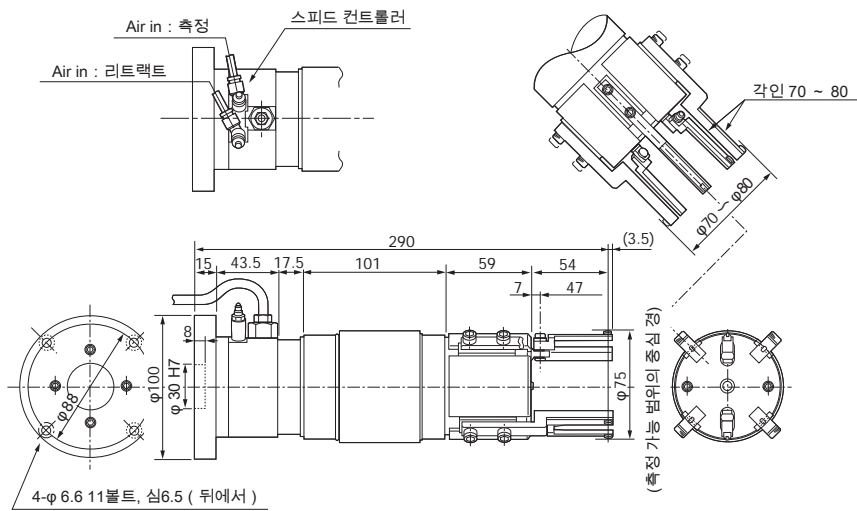

플로팅부 유

